

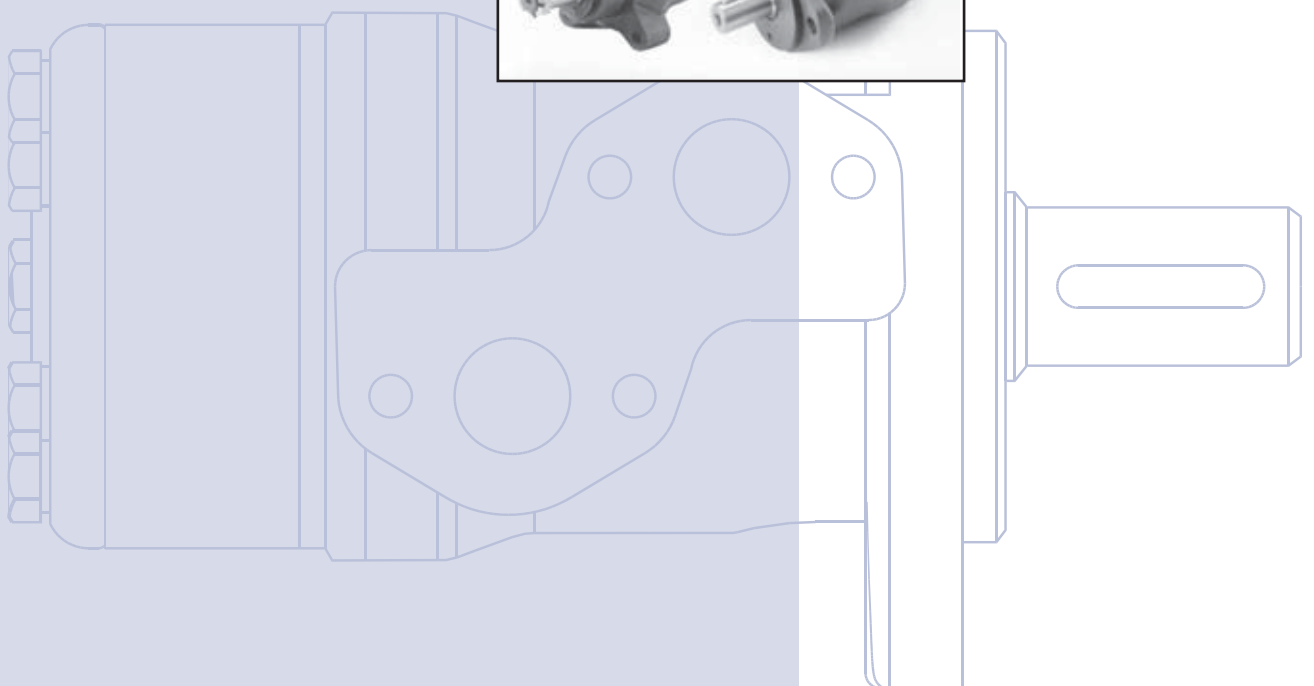

Гидравлические
моторы

OMH

Техническая
информация



Широкая гамма гидравлических моторов

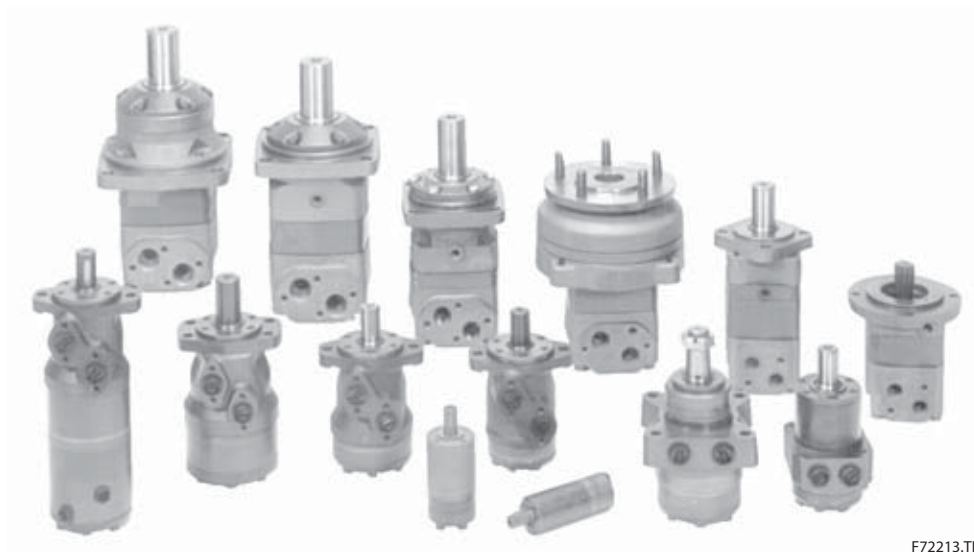

F72213.TIF

ШИРОКАЯ ГАММА ГИДРАВЛИЧЕСКИХ МОТОРОВ

Sauer-Danfoss является мировым лидером в производстве низкоскоростных высокомоментных гидромоторов. Мы можем предложить более 1600 различных вариантов, отличающихся типоразмерами и исполнением (включая различные модификации выходного вала).

Рабочие объемы гидромоторов варьируются от 8 до 800 см³.

Частота вращения выходного вала достигает 2500 об/мин для гидромоторов с малыми рабочими объемами и 600 об/мин для больших типоразмеров.

Максимальный крутящий момент изменяется от 13 Нм (115 фунт·дюйм) до 2700 Нм (24000 фунт·дюйм) (для пиковых значений) при максимальной выходной мощности - от 2,0 кВт (2,7 л.с.) до 70 кВт (95 л.с.).

Характерные особенности:

- Плавность хода во всем диапазоне скоростей.
- Постоянный крутящий момент в широком скоростном интервале.
- Высокий момент срагивания.
- Повышенное противодействие при отсутствии дренажа (надежное уплотнение вала).
- Высокий к.п.д.
- Большой срок службы при работе в экстремальных условиях.
- Высокая прочность и компактность.
- Высокая стойкость к нагрузкам как в аксиальном, так и радиальном направлениях.
- Применимость в гидравлических системах как с открытым, так и закрытым контуром потоков рабочей жидкости.
- Возможность использования самых разнообразных рабочих жидкостей.

© 2001 Sauer-Danfoss Sauer-Danfoss не несет ответственности за возможные ошибки в каталогах, брошюрах и других печатных материалах. Sauer-Danfoss также оставляет за собой право менять свою продукцию без предварительного уведомления. Это также относится и к уже заказанной продукции при условии, что такие изменения не повлекут существенных изменений характеристик агрегатов, ранее согласованных с заказчиком. Все торговые марки с данным материалом являются собственностью соответствующих компаний. Логотипы "Sauer-Danfoss" и "the Sauer-Danfoss" являются торговыми марками Sauer-Danfoss Group. Авторские права защищены.

Frontpage: P300039.TIF, P300046.TIF, P300023.TIF, P300040.TIF, P300047.TIF, Drawing 151-1837

Широкая гамма гидравлических моторов

Программа производства позволяет удовлетворять требования самых различных областей применения, а часть программы посвящена гидромоторам, которые могут быть адаптированы к каждой конкретной ситуации. Среди прочих имеются следующие варианты таких адаптаций:

- Гидромоторы с коррозионно-стойкими деталями
- Гидромоторы, встраиваемые в колеса, с утопленным монтажным фланцем
- Гидромоторы OMP и OMR с игольчатыми подшипниками
- Исполнения гидромоторов OMR с повышенной герметичностью
- Исполнения гидромоторов OMR со сверхвысокой герметичностью
- Укороченные бесподшипниковые гидромоторы
- Сверхукороченные гидромоторы
- Гидромоторы со встроенными пассивными тормозами
- Гидромоторы со встроенными активными тормозами
- Гидромоторы со встроенным перепускным клапаном
- Гидромоторы с датчиком скорости
- Гидромоторы с разъемом под тахометр
- Все гидромоторы имеются в варианте с черной окраской

Планетарные редукторы

Помимо широкого ассортимента гидромоторов Sauer-Danfoss представляет полную номенклатуру соответствующих им планетарных редукторов. Сочетание гидромотора и редуктора обеспечивает плавность хода при пониженных передачах с моментами до 650000 Н·м (5800000 фунт·дюйм).

Сферы применения низкоскоростных высокомоментных гидромоторов Sauer-Danfoss:

- Строительное оборудование
- Сельскохозяйственные машины
- Погрузочно-разгрузочные машины и оборудование
- Лесозаготовительные машины
- Машины для ухода за зелеными насаждениями (газонокосилки и пр.)
- Специальное оборудование
- Авторемонтное стационарное и переносное оборудование
- Оборудование для морских судов

Подробные характеристики всех гидромоторов Sauer-Danfoss можно найти в нашем каталоге, который можно разделить на 5 отдельных подкаталогов:

Общая информация о гидромоторах Sauer-Danfoss - назначение, применение, выбор нужной модели, гидравлические схемы и т.п.

- Технические характеристики малых гидромоторов - OML и OMM
- Технические характеристики средних гидромоторов - OMP, OMR, OMH и OMEW
- Технические характеристики средних гидромоторов - DH и DS
- Технические характеристики больших гидромоторов - OMS, OMT и OMV
- Технические характеристики больших гидромоторов - TMT

Краткое сравнительное описание моторов, исходя из их мощности, значений крутящего момента, скорости вращения и производительности, приведено в обзорной брошюре по гидравлическим моторам Sauer-Danfoss.

Обзор характеристик

**СКОРОСТЬ ВРАЩЕНИЯ,
КРУТЯЩИЙ МОМЕНТ И
ЭФФЕКТИВНАЯ
МОЩНОСТЬ**

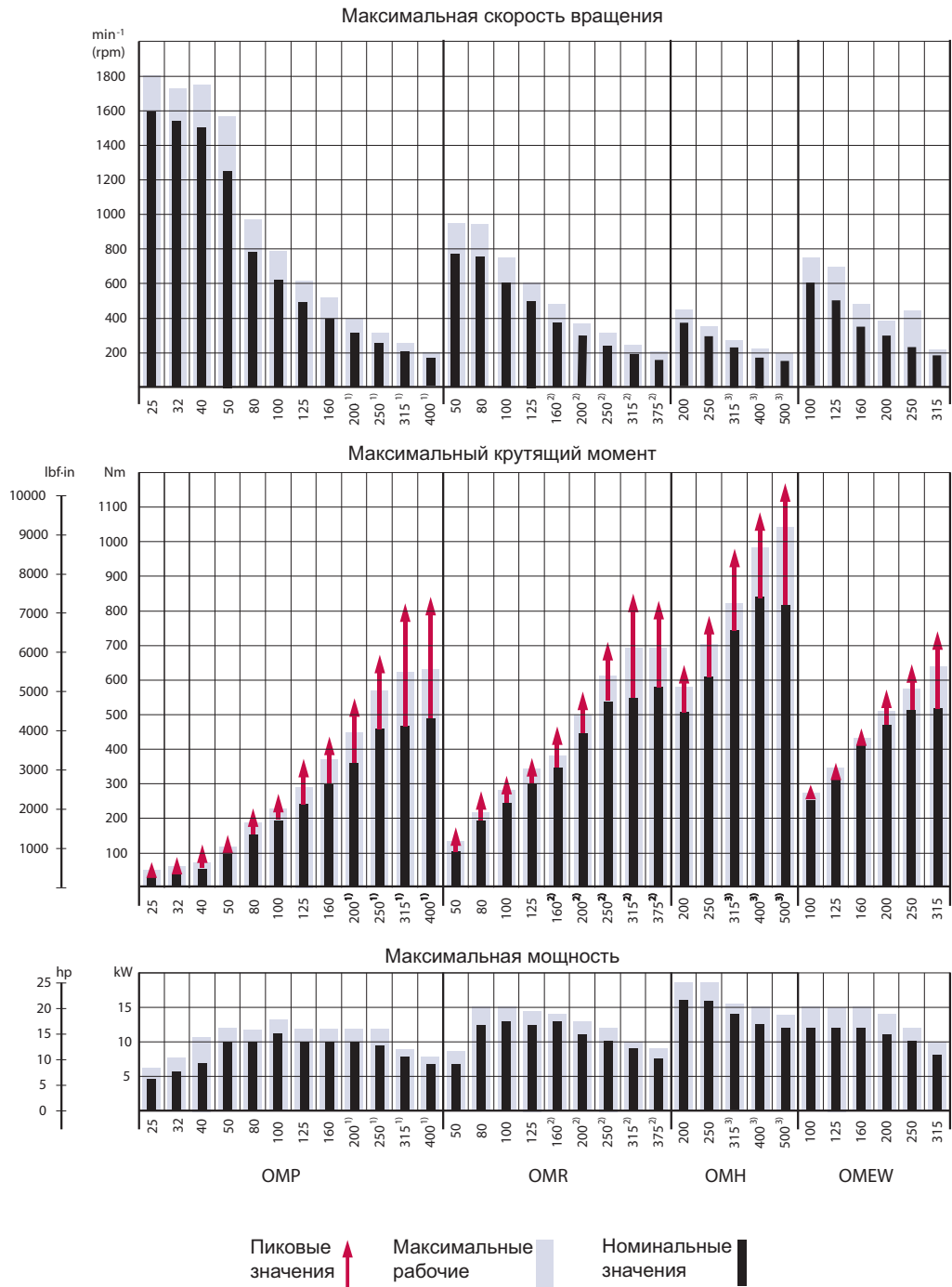

1) Вал $\varnothing 1\frac{1}{4}$ дюйма (31,75 мм).
2) Вал $\varnothing 1\frac{1}{4}$ дюйма (31,75 мм) или конический вал $\varnothing 1\frac{1}{4}$ дюйма (31,75 мм).
3) Шлицевой вал $\varnothing 1\frac{1}{4}$ дюйма (31,75 мм).

Обзор характеристик

СКОРОСТЬ ВРАЩЕНИЯ, КРУТЯЩИЙ МОМЕНТ И ЭФФЕКТИВНАЯ МОЩНОСТЬ

Приведенная выше гистограмма полезна при предварительном выборе нужного типоразмера гидромотора. Окончательное решение нужно принимать с учетом универсальных характеристик каждого гидромотора. Их можно найти на следующих страницах:

- для OMP и OMPW - на стр. 18 - 23
- для OMR и OMRW - на стр. 45 - 49
- для OMH - на стр. 74 - 76
- для OMEW - на стр. 90 - 92

Универсальные характеристики получены в результате испытаний большого числа гидромоторов нашего производства. Характеристики соответствуют противодавлению от 5 до 10 бар (75 - 150 psi) при работе на минеральном масле вязкостью 35 сСт и температуре 50^oC. Дополнительная информация об универсальных характеристиках и их использовании приведена в разделе "Выбор типоразмера гидромотора" в издании DNMH.RK.100.G2.02 520L0232 "Общая информация".

Варианты исполнения

ВАРИАНТЫ ИСПОЛНЕНИЯ

Монтажный фланец	Исполнение вала	Размеры входных и выходных отверстий	Вариант для Европы	Вариант для США	Вариант с боковым подключением линий	Вариант с торцевым подключением линий	Варианты с фланцевым подключением линий	Стандартное уплотнение вала	Усиленное уплотнение вала	Наличие дренажной линии	Наличие обратного клапана	Варианты специального предназначения	Основные обозначения типов
Овальный фланец с четырьмя отверстиями (фланец А4)	Цилиндр 32 мм	G 1/2	x		x			x		Да	Да		ОМН
	Цилиндр 35 мм	G 1/2	x		x			x		Да	Да		ОМН
	Цилиндр 1 1/4	7/8-14 UNF		x	x			x		Да	Да		ОМН
	Шлиц 1" SAE 6B	7/8-14 UNF		x	x			x		Да	Да		ОМН
	Шлицевой 1 1/4	G 1/2	x		x			x		Да	Да		ОМН
	Шлицевой 1 1/4	7/8-14 UNF		x	x			x		Да	Да	В	ОМН
	Конус 35 мм	G 1/2	x		x			x		Да	Да	В	ОМН

Универсальные характеристики - см. стр. : →

Имеются также следующие опции:
Окрашенные

Кодовые номера

КОДОВЫЕ НОМЕРА

КОДОВЫЙ НОМЕР	РАБОЧИЙ ОБЪЕМ (см ³)					Технические характеристики - стр.	Размеры - стр.
	200	250	315	400	500		
151H	1002	1003	1004	1005	1006	69	81
151H	1012	1013	1014	1015	1016	70	81
151H	1042	1043	1044	1045	1046	69	82
151H	1082	1083	1084	1085	1086	68	82
151H	1022	1023	1024	1025	1026	70	81
151H	1052	1053	1054	1055	1056	70	82
151H	-	-	1034	1035	1036	70	81
	74	74	75	75	76		

Заказывая продукцию, указывайте кодový номер:

Чтобы получить кодový номер, обязательно добавляйте к четырем цифрам, полученным из таблицы, четырехзначный префикс "151H".

Например:

151H1044 для ОМН 315 с фланцем А4, цилиндрическим валом диаметром 1¼ дюйма и резьбой входных каналов 7/8 - 14 UNF.

Примечание: Без четырехзначного префикса заказы не принимаются.

Технические характеристики

ТЕХНИЧЕСКИЕ ХАРАКТЕРИСТИКИ ГИДРОМОТОРОВ OMH СО ШЛИЦЕВЫМ ВАЛОМ 1 ДЮЙМ ПО SAE 6B

Тип		OMH	OMH	OMH	OMH	OMH
Типоразмер		200	250	315	400	500
Рабочий объем (см ³)		201,3	252,0	314,9	396,8	470,6
Максимальная скорость вращения (об/мин)	номинальная	370	295	235	185	155
	максимальная ¹⁾	445	350	285	225	190
Максимальный крутящий момент (Н·м)	номинальный	340	340	340	340	340
	максимальный ¹⁾	510	510	540	540	540
	пиковый ²⁾	640	785	835	835	835
Максимальная мощность (кВт)	номинальная	11,2	7,5	5,2	4,8	3,7
	максимальная ¹⁾	17,2	11,9	9,7	8,2	6,0
Максимальный перепад давления (бар)	номинальный	115	90	75	60	50
	максимальный ¹⁾	170	145	120	95	75
	пиковый ²⁾	225	225	185	155	160
Максимальный расход (л/мин)	номинальный	75	75	75	75	75
	максимальный ¹⁾	90	90	90	90	90
Максимальное давление страгивания ненагруженного вала (бар)		7	7	7	7	7
Минимальный момент страгивания (Н·м)	для макс. перепада давления в номинальном режиме	255	270	280	290	300
	для макс. перепада давления в перегрузочном режиме ¹⁾	390	435	450	450	450
Минимальная скорость вращения ³⁾ (об/мин)		10	10	8	5	5

¹⁾ Перегрузочный режим: допустима работа в этом режиме не более 10 % от каждой минуты.

²⁾ Режим с пиковой нагрузкой: допустима работа в этом режиме не более 1 % от каждой минуты.

³⁾ Работа с малыми частотами вращения может привести к некоторому уменьшению плавности хода.

Технические характеристики

ТЕХНИЧЕСКИЕ ХАРАКТЕРИСТИКИ ГИДРОМОТОРОВ ОМН С ЦИЛИНДРИЧЕСКИМ ВАЛОМ 32 ММ И 1¹/₄ ДЮЙМА

Тип		ОМН	ОМН	ОМН	ОМН	ОМН
Типоразмер		200	250	315	400	500
Рабочий объем (см ³)		201,3	252,0	314,9	396,8	470,6
Максимальная скорость вращения (об/мин)	номинальная	370	295	235	185	155
	максимальная ¹⁾	445	350	285	225	190
Максимальный крутящий момент (Н·м)	номинальный	510	610	590	590	580
	максимальный ¹⁾	580	700	670	700	680
	пиковый ²⁾	640	790	840	840	840
Максимальная мощность (кВт)	номинальная	16,0	16,0	12,5	10,0	8,5
	максимальная ¹⁾	18,5	18,5	14,0	12,0	10,0
Максимальный перепад давления (бар)	номинальный	175	175	135	105	85
	максимальный ¹⁾	200	200	155	125	100
	пиковый ²⁾	225	225	190	155	130
Максимальный расход (л/мин)	номинальный	75	75	75	75	75
	максимальный ¹⁾	90	90	90	90	90
Максимальное давление страгивания ненагруженного вала (бар)		5	5	5	5	5
Минимальный момент страгивания (Н·м)	для макс. перепада давления в номинальном режиме	390	520	510	490	490
	для макс. перепада давления в перегрузочном режиме ¹⁾	450	590	590	600	600
Минимальная скорость вращения ³⁾ (об/мин)		10	10	8	5	5

¹⁾ Перегрузочный режим: допустима работа в этом режиме не более 10 % от каждой минуты.

²⁾ Режим с пиковой нагрузкой: допустима работа в этом режиме не более 1 % от каждой минуты.

³⁾ Работа с малыми частотами вращения может привести к некоторому уменьшению плавности хода.

Технические характеристики

ТЕХНИЧЕСКИЕ ХАРАКТЕРИСТИКИ ГИДРОМОТОРОВ ОМН С ЦИЛИНДРИЧЕСКИМ ВАЛОМ 35 ММ, ШЛИЦЕВЫМ ВАЛОМ 1 1/4 ДЮЙМА И КОНИЧЕСКИМ ВАЛОМ 35 ММ

Тип		ОМН 200	ОМН 250	ОМН 315	ОМН 400	ОМН 500
Типоразмер		200	250	315	400	500
Рабочий объем (см ³)		201,3	252,0	314,9	396,8	470,6
Максимальная скорость вращения (об/мин)	номинальная	370	295	235	185	155
	максимальная ¹⁾	445	350	285	225	190
Максимальный крутящий момент (Н·м)	номинальный	510	610	740	840	820
	максимальный ¹⁾	580	700	820	980	1040
	пиковый ²⁾	640	790	980	1090	1170
Максимальная мощность (кВт)	номинальная	16,0	16,0	14,0	12,5	11,0
	максимальная ¹⁾	18,5	18,5	15,5	15,0	14,0
Максимальный перепад давления (бар)	номинальный	175	175	175	155	125
	максимальный ¹⁾	200	200	200	190	160
	пиковый ²⁾	225	225	225	210	180
Максимальный расход (л/мин)	номинальный	75	75	75	75	75
	максимальный ¹⁾	90	90	90	90	90
Максимальное давление страгивания ненагруженного вала (бар)		5	5	5	5	5
Минимальный момент страгивания (Н·м)	для макс. перепада давления в номинальном режиме	390	520	660	720	720
	для макс. перепада давления в перегрузочном режиме ¹⁾	450	590	730	880	880
Минимальная скорость вращения ³⁾ (об/мин)		10	10	8	5	5

Тип		Давление на входе	Сливное давление в системах с дренажем
ОМН 200-500 (бар)	номинальное	200	175
	максимальное ¹⁾	225	200
	пиковое ²⁾	250	225

¹⁾ Перегрузочный режим: допустима работа в этом режиме не более 10 % от каждой минуты.

²⁾ Режим с пиковой нагрузкой: допустима работа в этом режиме не более 1 % от каждой минуты.

³⁾ Работа с малыми частотами вращения может привести к некоторому уменьшению плавности хода.

Технические характеристики

**МАКСИМАЛЬНО
ДОПУСТИМОЕ
ДАВЛЕНИЕ ПЕРЕД
УПЛОТНЕНИЕМ ВАЛА**

Гидромоторы ОМН со стандартным уплотнением вала, обратным клапаном и **без дренажной линии**. Давление на уплотнении вала не превышает давления в сливной линии

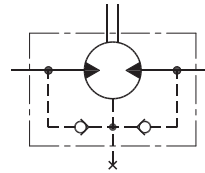

151-320.10

Гидромоторы ОМН со стандартным уплотнением вала, обратным клапаном и **с дренажной линией**. Давление на уплотнении вала равно давлению в сливной линии

Максимальное сливное давление в системах без дренажа или
максимальное давление в дренажной линии

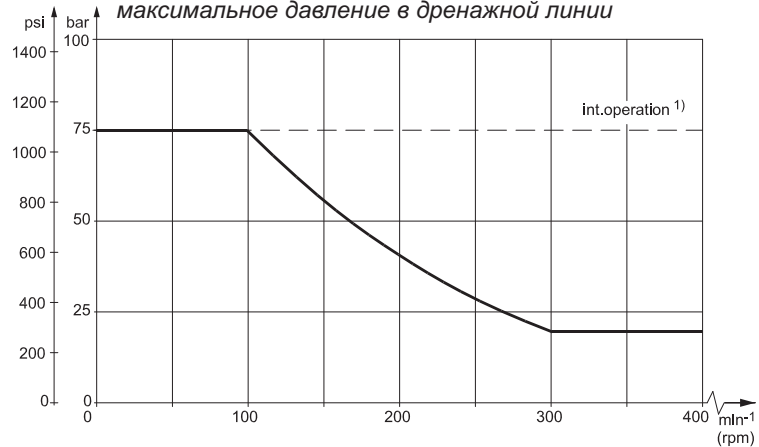

151-1565.10

¹⁾ Перегрузочный режим: в нем допустима работа не более 10% от каждой минуты

Технические характеристики

ПОТЕРИ ДАВЛЕНИЯ В
ГИДРОМОТОРЕ

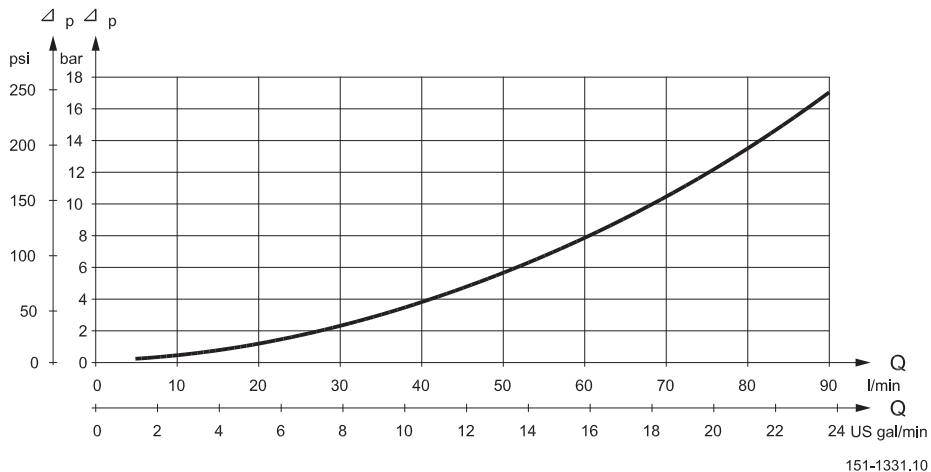

151-1331.10

Данные относятся к ненагруженному гидромотору и вязкости рабочей жидкости 35 сСт

РАСХОД В ДРЕНАЖНОЙ
ЛИНИИ

В таблице приведены данные по максимальному расходу в дренажной линии при сливном давлении менее 5-10 бар.

Перепад давления, бар	Вязкость, сСт	Расход в дренажной линии, л/мин
100	20	2,5
	35	1,8
140	20	3,5
	35	2,8

НАПРАВЛЕНИЯ
ВРАЩЕНИЯ ВАЛА

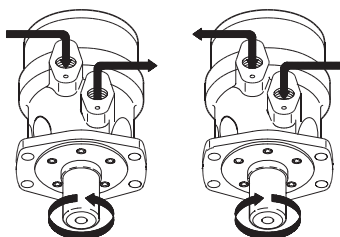

151-1839.10

Технические характеристики

Допустимая нагрузка на валу (P_{rad}) рассчитывается, исходя из скорости вращения (n) и расстояния (l) от точки приложения нагрузки до монтажного фланца (l в мм):

$$P_{rad} = \frac{1100}{n} \times \frac{25000}{103,5+l} \text{ Н}^*$$

* для $n > 200$ об/мин и $l < 60$ мм. Если $n < 200$ об/мин, то максимальная $P_{rad} = 11000$ Н

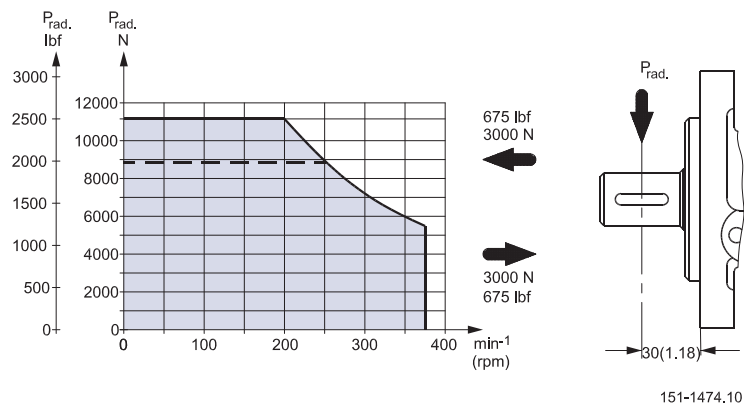

— для шлицевого вала 1" по SAE 6B

Кривая показывает допустимую нагрузку на валу при $l = 30$ мм

Универсальные характеристики

УНИВЕРСАЛЬНЫЕ
ХАРАКТЕРИСТИКИ

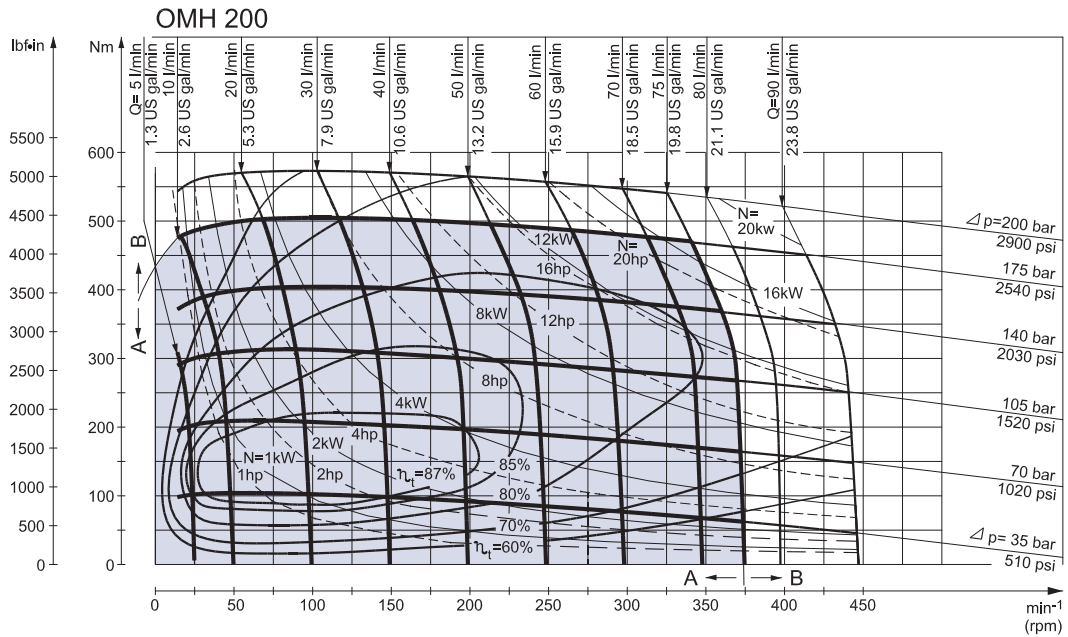

151-1486.10

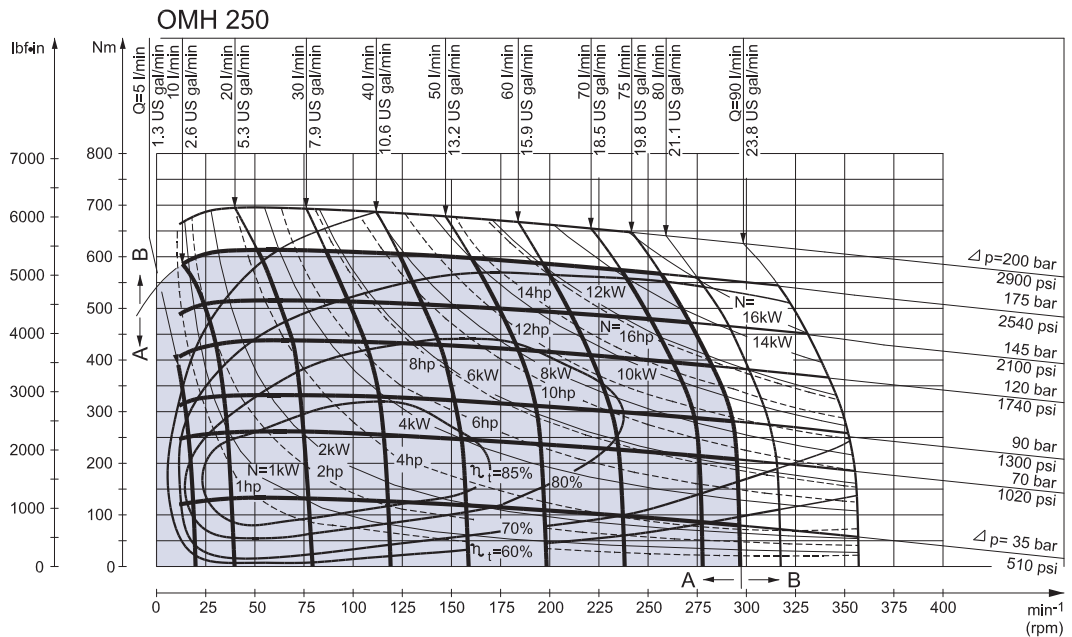

151-1487.10

Пояснения о том, как пользоваться диаграммами универсальных характеристик, и основные положения их теории приведены на стр. 7.

- А: Номинальный режим работы
- В: Перегрузочный режим (длительность - не более 10% от каждой минуты работы)

Максимально допустимый перепад давления для номинального и перегрузочного режимов, а также для различных вариантов исполнения вала можно найти на стр. 68-70.

Примечание: Одновременное превышение номинала и по перепаду давления, и по расходу недопустимы.

Универсальные характеристики

УНИВЕРСАЛЬНЫЕ
ХАРАКТЕРИСТИКИ

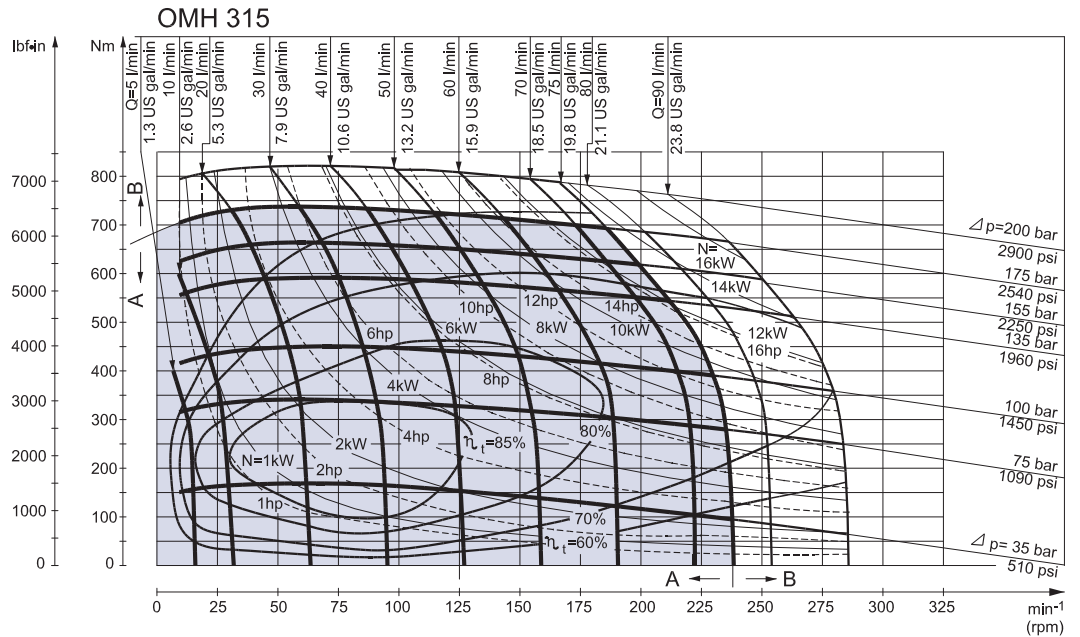

151-1488.10

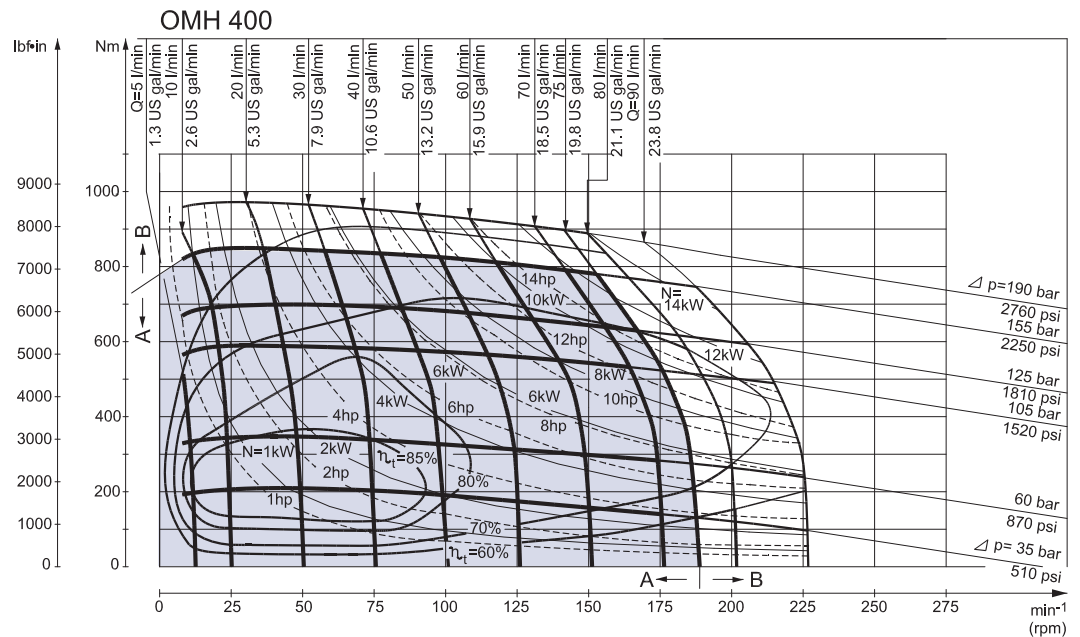

151-1489.10

Пояснения о том, как пользоваться диаграммами универсальных характеристик, и основные положения их теории приведены на стр. 7.

- А: Номинальный режим работы
- В: Перегрузочный режим (длительность - не более 10% от каждой минуты работы)

Максимально допустимый перепад давления для номинального и перегрузочного режимов, а также для различных вариантов исполнения вала можно найти на стр. 68-70.

Примечание: Одновременное превышение номинала и по перепаду давления, и по расходу недопустимы.

Универсальные характеристики

УНИВЕРСАЛЬНЫЕ
ХАРАКТЕРИСТИКИ

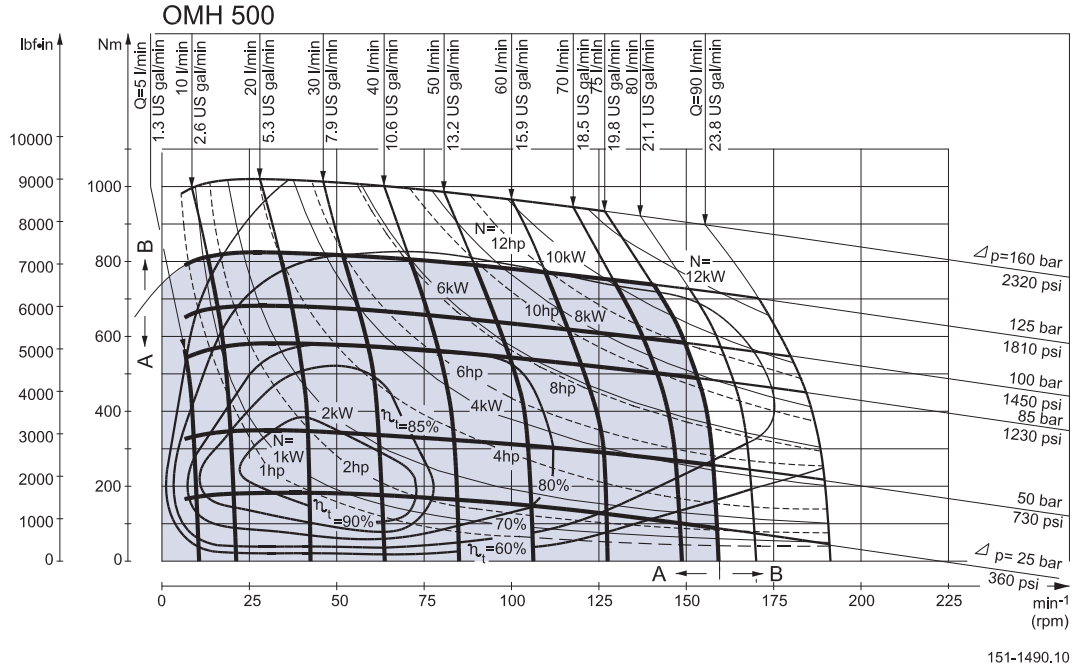

Пояснения о том, как пользоваться диаграммами универсальных характеристик, и основные положения их теории приведены на стр. 7.

- А: Номинальный режим работы
- В: Перегрузочный режим (длительность - не более 10% от каждой минуты работы)

Максимально допустимый перепад давления для номинального и перегрузочного режимов, а также для различных вариантов исполнения вала можно найти на стр. 68-70.

Примечание: Одновременное превышение номинала и по перепаду давления, и по расходу недопустимы.

Варианты исполнения вала

**ВАРИАНТЫ
ИСПОЛНЕНИЯ ВАЛА**

A: Цилиндрический вал
Ø 32 мм
D: Призматическая шпонка
A10 x 8 x 45
DIN 6885

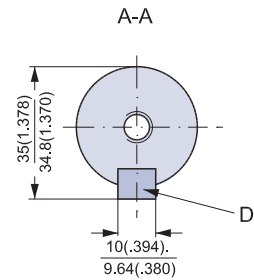
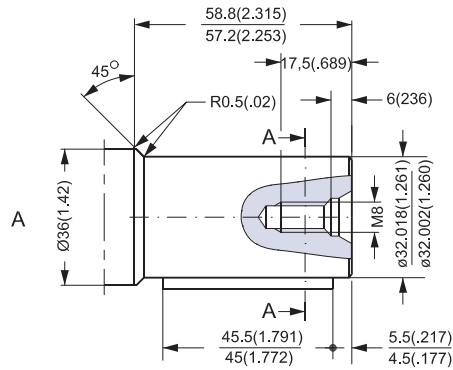

B: Цилиндрический вал
Ø 35 мм
E: Призматическая шпонка
A10 x 8 x 45
DIN 6885

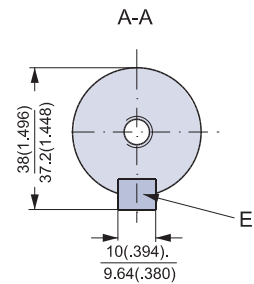
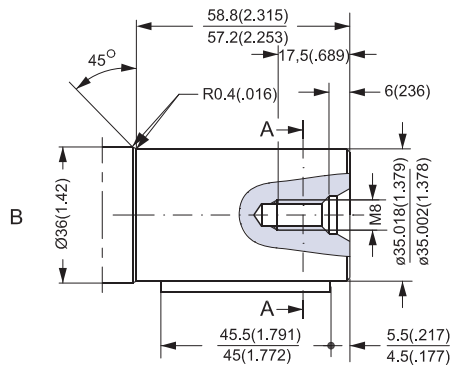

Под стандарты США:
C: Цилиндрический вал
Ø 1 1/4"
F: Призматическая шпонка
5/16 x 5/16 x 1 1/4"
SAE J744

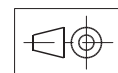
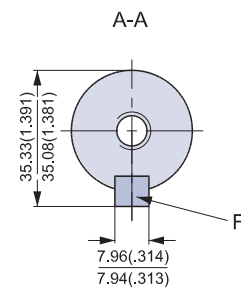
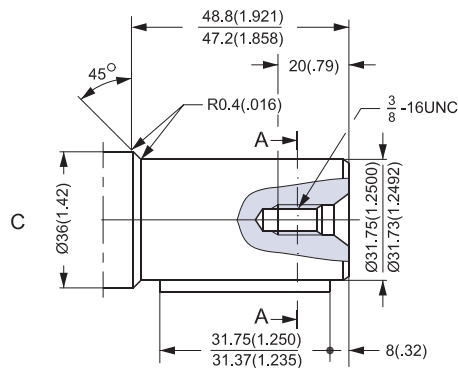

Варианты исполнения вала

**ВАРИАНТЫ
ИСПОЛНЕНИЯ ВАЛА**

D: Шлицевой вал по SAE 6 В (B.S.2059)
Прямолинейность, точность, глубина по Fit 2.
Номинал. размер 1".
* Отклоняется от SAE 6 В (B.S.2059).

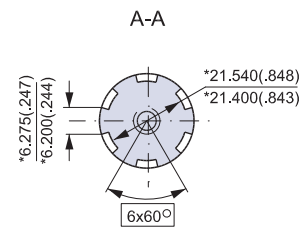
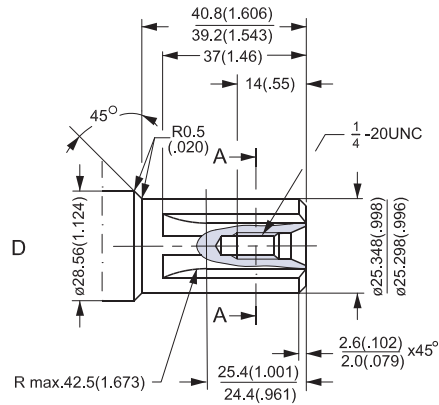

E: Вал с эвольвентными шлицами по стандарту ANS B92.1-1980
Центрирование по основанию зубьев
Шаг 12/24, число зубьев - 14
Основной диаметр - 1,25 дюйма.
Угол давления - 30°

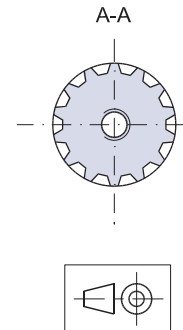
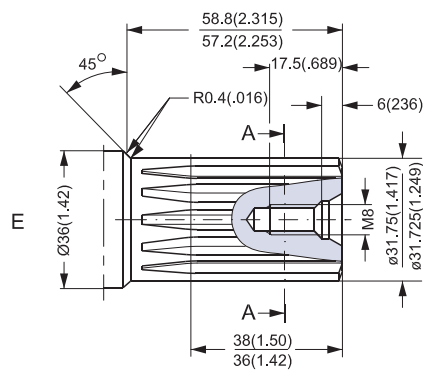

151-1853.10

Варианты исполнения вала

**ВАРИАНТЫ
ИСПОЛНЕНИЯ ВАЛА**

Вариант для США:

F: Вал с эвольвентными шлицами по стандарту ANS B92.1-1970. Центрирование по основанию зубьев. Шаг 12/24, число зубьев - 14. Основной диаметр - 1,25 дюйма. Угол давления - 30°.

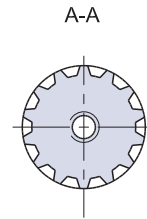
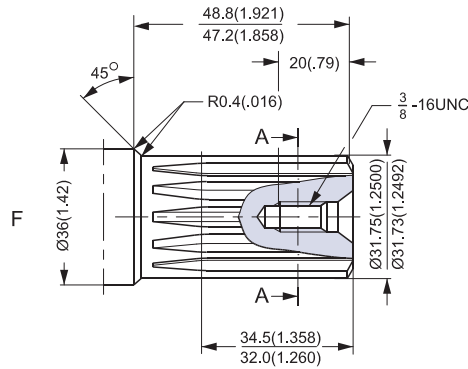

G: Конический вал Ø35 мм (ISO/R775)
I: DIN 937 NV 410
Момент затяжки 200 ± 10 Н м
H: Конусность 1:10
L: Призматическая шпонка B6 x 6 x 20
DIN 6885

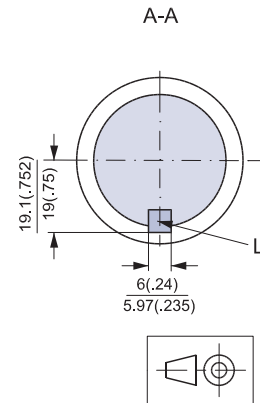
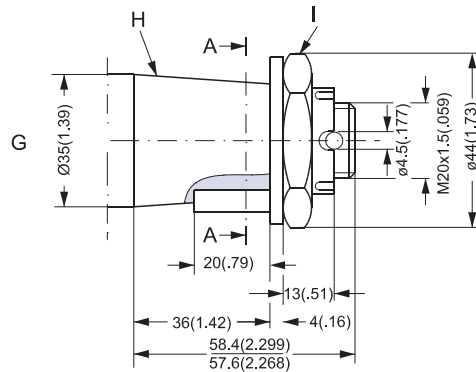

Технические характеристики

**ВАРИАНТЫ РЕЗЬБЫ
ВХОДНЫХ И
ВЫХОДНЫХ
ОТВЕРСТИЙ**

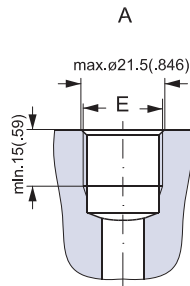

A: Отверстия под
магистральные порты с
резьбой типа G
G: ISO 228/1 - G 1/2

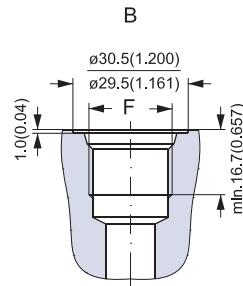

B: Отверстия под
магистральные линии
с резьбой типа UNF
H: 7/8-14 UNF.
Имеется кольцевой
прилив

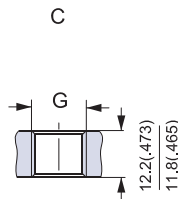

D: Отверстия под
дренажные линии с
резьбой типа G
E: ISO 228/1 - G 1/4

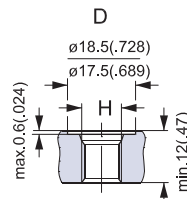

F: Отверстия под дренажные
линии с резьбой типа UNF
J: 7/16 - 20 UNF.
Имеется кольцевой прилив

151-1858.10

Размеры - варианты европейского стандарта

РАЗМЕРЫ

Вариант с боковым подключением линий, овальным монтажным фланцем с 4-мя отверстиями (фланец А4)

Тип	L, мм	L ₁ , мм
ОМН 200	170,1	27,8
ОМН 250	177,1	34,8
ОМН 315	185,8	43,5
ОМН 400	197,1	54,8
ОМН 500	207,3	65,0

C: Дренажная линия
G 1/4; 12 мм глубины
D: G 1/4; 15 мм глубины

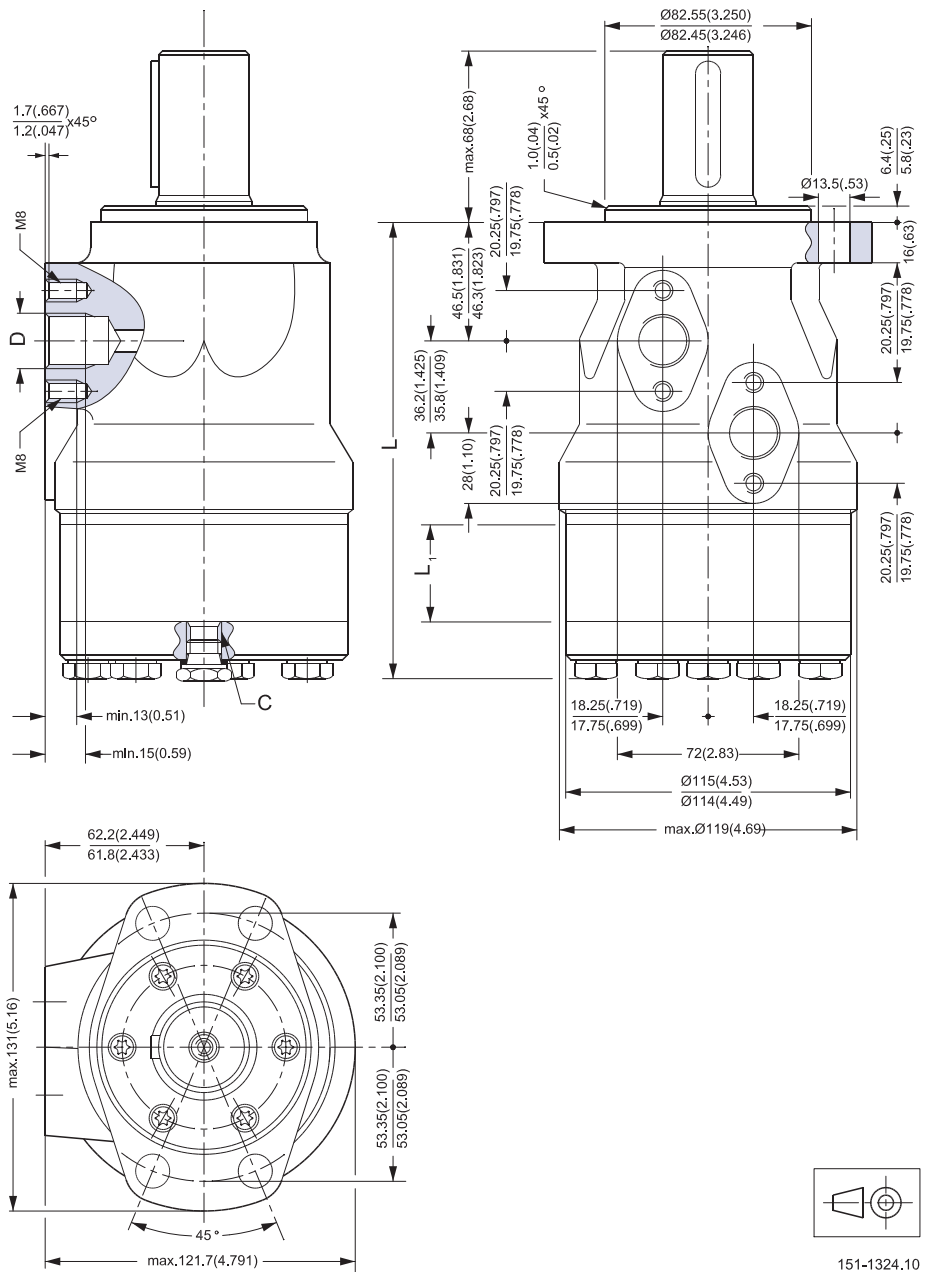

Размеры - варианты европейского стандарта

РАЗМЕРЫ

Вариант с боковым подключением линий, овальным монтажным фланцем с 4-мя отверстиями (фланец А4)

Выходной вал	L ₂ , мм
Шлицевой Ø 1"	50,5
Другие версии	58,0

Тип	L, мм	L ₁ , мм
ОМН 200	170,1	27,8
ОМН 250	177,1	34,8
ОМН 315	185,8	43,5
ОМН 400	197,1	54,8
ОМН 500	207,3	65,0

- C: Отверстие под дренажную линию:
7/16 - 20 UNF;
12 мм глубины
- D: 7/8 - 14 UNF;
15 мм глубины

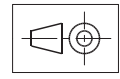
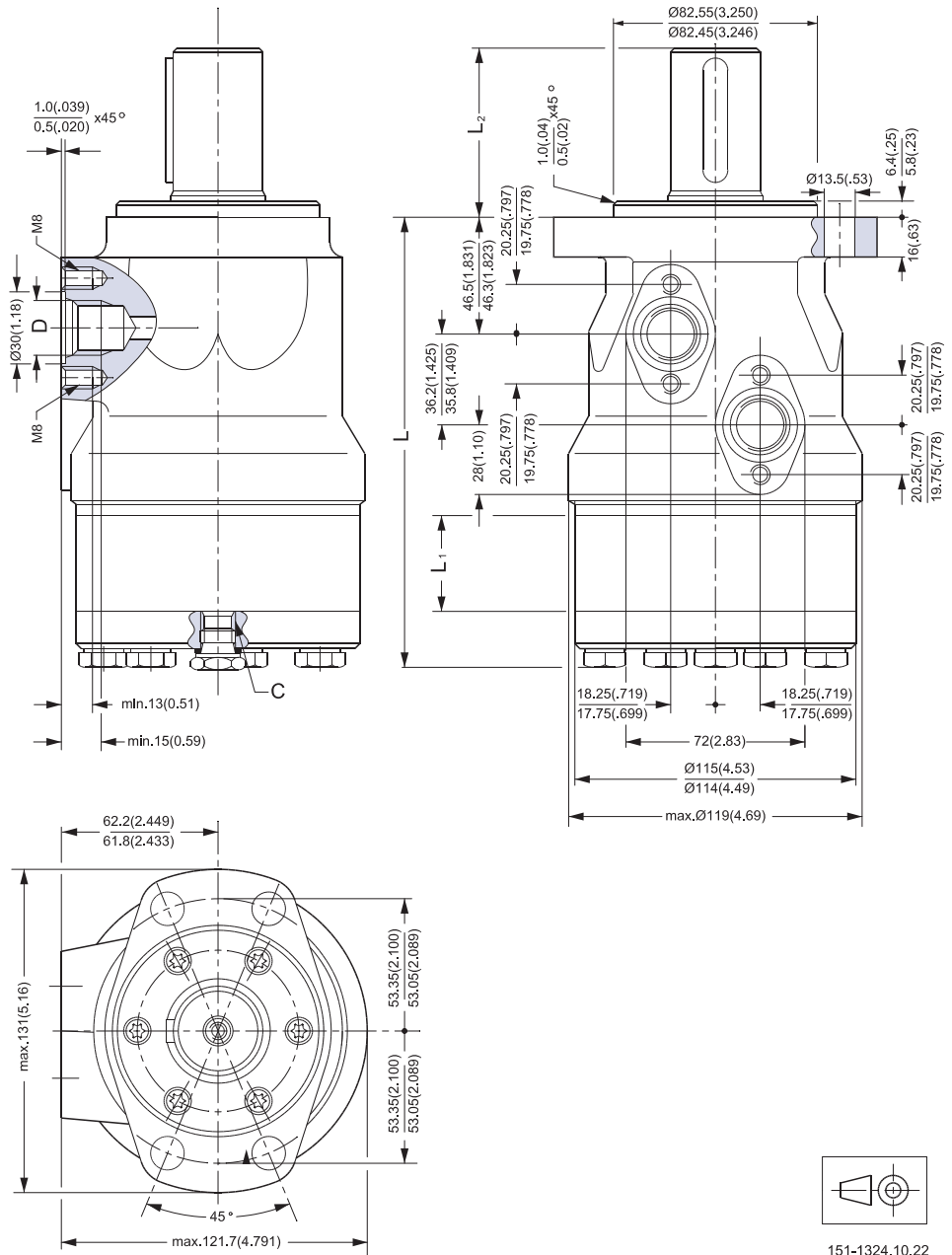

151-1324.10.22

ВЕС МОТОРОВ

Кодовый №	Вес, кг	Кодовый №	Вес, кг	Кодовый №	Вес, кг
151-0208	7,2	151-0404	7,5	151-0638	7,4
151-0242	6,9	151-0405	8,0	151-0640	5,5
151-0243	7,0	151-0406	8,5	151-0641	5,5
151-0244	7,5	151-0407	9,0	151-0642	5,6
151-0245	8,0	151-0408	9,5	151-0700	6,7
151-0246	9,0	151-0410	6,7	151-0701	6,9
151-0247	8,5	151-0411	6,9	151-0702	7,0
151-0248	6,7	151-0412	7,0	151-0703	7,2
151-0265	6,7	151-0413	7,2	151-0704	7,5
151-0266	6,9	151-0414	7,5	151-0705	8,0
151-0267	7,0	151-0415	8,0	151-0706	8,5
151-0268	7,5	151-0416	8,5	151-0707	9,0
151-0269	8,0	151-0417	9,0	151-0708	9,5
151-0270	9,0	151-0418	9,5	151-0710	6,7
151-0271	8,5	151-0420	6,7	151-0711	6,9
151-0300	5,6	151-0421	6,9	151-0712	7,0
151-0301	5,7	151-0422	7,0	151-0713	7,2
151-0302	5,9	151-0423	7,2	151-0714	7,5
151-0303	6,0	151-0424	7,5	151-0715	8,0
151-0304	6,2	151-0425	8,0	151-0716	8,5
151-0305	6,4	151-0426	8,5	151-0717	9,0
151-0306	6,6	151-0427	9,0	151-0718	9,5
151-0307	6,9	151-0428	9,5	151-0720	6,7
151-0308	7,4	151-0600	5,6	151-0721	6,9
151-0310	5,6	151-0601	5,7	151-0722	7,0
151-0311	5,7	151-0602	5,9	151-0723	7,2
151-0312	5,9	151-0603	6,0	151-0724	7,5
151-0313	6,0	151-0604	6,2	151-0725	8,0
151-0314	6,2	151-0605	6,4	151-0726	8,5
151-0315	6,4	151-0606	6,6	151-0727	9,0
151-0316	6,6	151-0607	6,9	151-0728	9,5
151-0317	6,9	151-0608	7,4	151-1208	5,6
151-0318	7,4	151-0610	5,6	151-1209	5,7
151-0330	5,6	151-0611	5,7	151-1210	5,9
151-0331	5,7	151-0612	5,9	151-1211	6,2
151-0332	5,9	151-0613	6,0	151-1212	6,4
151-0333	6,0	151-0614	6,2	151-1213	6,6
151-0334	6,2	151-0615	6,4	151-1214	6,9
151-0335	6,4	151-0616	6,6	151-1215	7,4
151-0336	6,6	151-0617	6,9	151-1217	6,0
151-0337	6,9	151-0618	7,4	151-1231	6,7
151-0338	7,4	151-0630	5,6	151-1232	6,9
151-0340	5,5	151-0631	5,7	151-1233	7,0
151-0341	5,5	151-0632	5,9	151-1234	7,5
151-0342	5,6	151-0633	6,0	151-1235	8,0
151-0400	6,7	151-0634	6,2	151-1236	8,5
151-0401	6,9	151-0635	6,4	151-1237	9,0
151-0402	7,0	151-0636	6,6	151-1238	7,2
151-0403	7,2	151-0637	6,9	151-1243	9,5

ВЕС МОТОРОВ

Кодовый №	Вес, кг
151-5001	5,6
151-5002	5,7
151-5003	5,9
151-5004	6,0
151-5005	6,2
151-5006	6,4
151-5007	6,6
151-5008	6,9
151-5009	7,4
151-5174	5,4
151-5191	6,1
151-5192	6,2
151-5193	6,4
151-5194	6,5
151-5195	6,7
151-5196	6,9
151-5197	7,1
151-5198	7,4
151-5199	7,9
151-5211	5,5
151-5212	5,6
151-5213	5,8
151-5214	5,9
151-5215	6,1
151-5216	6,3
151-5217	6,5
151-5218	6,8
151-5219	7,3
151-5301	5,5
151-5302	5,6
151-5303	5,8
151-5304	5,9
151-5305	6,1
151-5306	6,3
151-5307	6,5
151-5308	6,8
151-5309	7,3
151-6000	6,7
151-6001	6,9
151-6002	7,0
151-6003	7,2
151-6004	7,5
151-6005	8,0
151-6006	8,5
151-6007	9,0
151-6008	9,5
151-6010	6,7
151-6011	6,9
151-6012	7,0

Кодовый №	Вес, кг
151-6013	7,2
151-6014	7,5
151-6015	8,0
151-6016	8,5
151-6017	9,0
151-6018	9,5
151-6110	6,7
151-6111	6,9
151-6112	7,0
151-6113	7,2
151-6114	7,5
151-6115	8,0
151-6116	8,5
151-6117	9,0
151-6118	9,5
151-6190	7,3
151-6191	7,5
151-6192	7,6
151-6193	7,8
151-6194	8,1
151-6195	8,6
151-6196	9,1
151-6197	9,6
151-6198	10,1
151-6210	6,7
151-6211	6,9
151-6212	7,0
151-6213	7,2
151-6214	7,5
151-6215	8,0
151-6216	8,5
151-6217	9,0
151-6218	9,5
151-6294	9,5
151-6295	7,2
151-6296	9,5
151-6300	9,0
151-6301	9,4
151-6302	9,5
151-6303	9,7
151-6304	10,0
151-6305	10,5
151-6306	11,0
151-6307	11,5
151-6308	12,0
151-6430	9,0
151-6431	9,4
151-6432	9,5
151-6433	9,7

Кодовый №	Вес, кг
151-6434	10,0
151-6435	10,5
151-6436	11,0
151-6437	11,5
151-6438	12,0
151-7021	5,0
151-7022	5,1
151-7023	5,3
151-7024	5,4
151-7025	5,6
151-7026	5,8
151-7027	6,0
151-7028	6,3
151-7029	6,8
151-7041	5,6
151-7042	5,7
151-7043	5,9
151-7044	5,4
151-7045	6,2
151-7046	6,4
151-7047	6,6
151-7048	6,9
151-7049	7,4
151-7061	5,0
151-7062	5,1
151-7063	5,3
151-7065	5,6
151-7066	5,8
151-7067	6,0
151-7068	6,3
151-7069	6,8
151-7080	5,4
151-7081	5,4
151-7082	5,6
151-7101	5,5
151-7102	5,6
151-7103	5,8
151-7104	5,9
151-7105	6,1
151-7106	6,3
151-7107	6,5
151-7108	6,8
151-7109	7,3
151-7240	6,7
151-7241	6,9
151-7242	7,0
151-7243	7,2
151-7244	7,5
151-7245	8,0

Вес моторов

ВЕС МОТОРОВ

Кодовый №	Вес, кг	Кодовый №	Вес, кг
151-7246	8,5	151H1080	10,5
151-7247	9,0	151H1081	13,0
151-7248	9,5	151H1082	11,0
151-7250	6,7	151H1083	11,5
151-7251	6,9	151H1084	12,3
151-7252	7,0	151H2002	9,3
151-7253	7,2	151H2003	9,5
151-7254	7,5	151H2004	9,8
151-7255	8,0	151H2005	10,3
151-7256	8,5	151H2006	10,8
151-7257	9,0	151H2007	11,3
151-7258	9,5	151H2011	9,3
151-7260	6,1	151H2012	9,5
151-7261	6,3	151H2013	9,8
151-7262	6,4	151H2014	10,3
151-7263	6,6	151H2015	10,8
151-7264	6,9	151H2016	11,3
151-7265	7,4	151H3002	9,3
151-7266	7,9	151H3003	9,5
151-7267	8,4	151H3004	9,8
151-7269	8,9	151H3005	10,3
151H1002	10,5	151H3006	10,8
151H1003	11,0	151H3007	11,3
151H1004	11,5	151H3011	9,3
151H1005	12,3	151H3012	9,5
151H1006	13,0	151H3013	9,8
151H1012	10,5	151H3014	10,3
151H1013	11,0	151H3015	10,8
151H1014	11,5	151H3016	11,3
151H1015	12,3		
151H1016	13,0		
151H1022	10,5		
151H1023	11,0		
151H1024	11,5		
151H1025	12,3		
151H1026	13,0		
151H1034	11,5		
151H1035	12,3		
151H1036	13,0		
151H1042	10,5		
151H1043	11,0		
151H1044	11,5		
151H1045	12,3		
151H1046	13,0		
151H1052	10,5		
151H1053	11,0		
151H1054	11,5		
151H1055	12,3		
151H1056	13,0		

НАША ПРОДУКЦИЯ:

- ◆ Гидростатические трансмиссии
- ◆ Насосы
- ◆ Дозаторы для рулевого управления
- ◆ Усилители потока
- ◆ Электрические усилители руля
- ◆ Аксиально-поршневые насосы и гидромоторы с открытым и закрытым контуром
- ◆ Шестеренные насосы и моторы
- ◆ Радиально-поршневые гидромоторы
- ◆ Героторные гидромоторы
- ◆ Приводы смесителей
- ◆ Компактные планетарные редукторы
- ◆ Пропорциональные распределители
- ◆ Золотниковые гидрораспределители
- ◆ Клапаны патронного типа
- ◆ Интегральные схемы для гидравлики
- ◆ Комплексные системы
- ◆ Системы привода вентиляторов
- ◆ Электрогидравлические средства управления
- ◆ Цифровая электроника и программное обеспечение
- ◆ Преобразователи батарейного питания
- ◆ Датчики

Sauer-Danfoss Hydraulic Power Systems - лидер мирового рынка

Sauer-Danfoss является комплексным поставщиком готовых систем для мирового транспортного рынка.

Sauer-Danfoss обслуживает такие области деятельности, как сельское хозяйство, строительство, дорожные работы, коммунальные городские службы, перевалка грузов, лесозаготовительные предприятия, озеленение и многие другие.

Мы предлагаем нашим потребителям оптимальные решения их проблем и разрабатываем новую продукцию и системы в тесной кооперации и партнерстве с ними.

Sauer-Danfoss специализируется на наращивании производства полного спектра систем и компонентов, чтобы обеспечить разработчиков транспортных средств самыми прогрессивными конструкциями.

Sauer-Danfoss обеспечивает всесторонний и комплексный сервис по своим изделиям через обширную сеть авторизованных сервисных центров.

Россия, 127018, Москва,
ул.Полковая, 13
тел.: +7 (095) 792-57-57
факс: +7 (095) 792-57-63
E-mail: hydraulics@danfoss.ru
www.danfoss.ru